

Faltwand „Curved“ Komplettsset

Maße für „Curved“ klein, „Curved“ groß und „Curved“ mega

Datenerstellung



Dateiaufbereitung

Legen Sie die Daten im Endformat (96 - 150 dpi) oder im Seitenverhältnis 1:2 (300 dpi) an. Die Dateien bitte ohne Beschnitt-, Schnitt- und Passermarken anlegen. Verzichten Sie auf Alphakanäle, Beschneidungspfade und sonstige Masken. Schriften sollten in die Datei eingebettet bzw. in Pfade/Kurven umgewandelt werden. Betten Sie nach Möglichkeit Ihre Logos vektorisiert ein (EPS, Ai, PDF*).



Datei-Formate

Digital- und Großformatdruck:

- EPS, Ai, PDF*, TIFF, JPEG oder PSD (eine Ebene)

*wichtiger Hinweis

PDF-Dateien können in den verschiedensten Programmen mit unterschiedlichen Eigenschaften erstellt werden. Dadurch können zahlreiche Probleme auftreten, wie zum Beispiel fehlende oder falsche Schriftarten, Farbenabweichungen, Bildelemente fehlen, u.a. Um solche Probleme zu vermeiden, können Sie uns eine Ansicht (JPG) Ihres Originaldokuments zum Vergleich schicken.



Farben

Legen Sie Ihre Daten bitte im CMYK-Farbmodus an. Daten mit RGB-Farbräumen werden in CMYK-Farbraum (FOGRA27) konvertiert. Für Farbabweichungen können wir später keine Garantie übernehmen.

Pantone- und HKS-Farben sind Sonder- bzw. Schmuckfarben die im Digitaldruck nicht zu drucken sind. Diese Farben können jedoch im CMYK-Farbraum simuliert werden.

PROOF

Eine Farbanpassung in der RIP-Software, bzw. am Drucker ist nicht möglich. Wenn die Farbverbindlichkeit eine hohe Priorität hat, können wir Ihnen einen Proof anbieten.

Legen Sie dazu zum Beispiel eine Datei an, in der sich 10 verschiedene Varianten des Farbtons (z.B. in Form von Kästchen mit CMYK-Werten) befinden.

Diesen können wir Ihnen dann als Proof auf dem von Ihnen bestellten Material farbverbindlich ausdrucken. Später haben Sie dann die Möglichkeit Ihre Datei anzupassen.



Datenanlieferung



Upload auf Server

www.werbecenter-onlineshop.de
Einfach einen Online-Account erstellen und die Daten für das gewünschte Produkt unter der aktuellen Auftragsnummer hochladen.



E-Mail

daten@werbecenter-berlin.de



Postweg

Advertising & Displays
Werbecenter Berlin GmbH
Zitadellenweg 34
D-13599 Berlin

Faltwand „Curved“ Komplettsset klein (344 cm x 230 cm)

Bemaßungen der Druckdaten

Sichtbarkeit der Bahnen

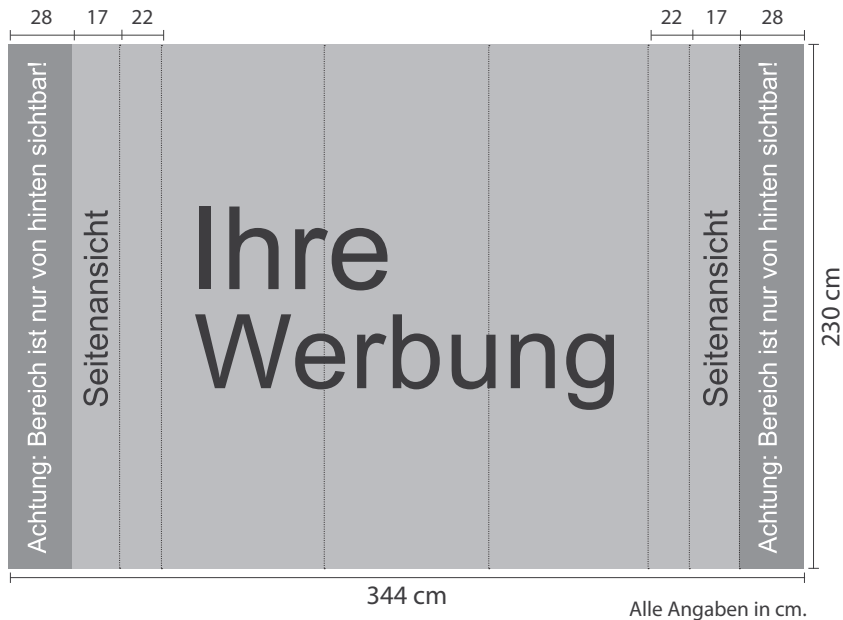

Unser Hinweis

- der Betrachtungsabstand für die Messewände beträgt ca. 3 m mindestens aber 1m
- beim Druck können je nach Dateiformat Farbabweichungen entstehen
- wir drucken mit einer Toleranz von 0,1 bis 0,2%, daher kann es bei 230 cm Höhe eine Abweichung von 1 mm bis 5 mm geben

Die komplette Grafik setzt sich aus einzelnen Bahnen zusammen, es besteht daher kein nahtloser Übergang. Vermeiden Sie deshalb bitte, Schriften und Grafiken in den Schnittbereich der Bahnen zu setzen.

Druckmaße der einzelnen Bahnen

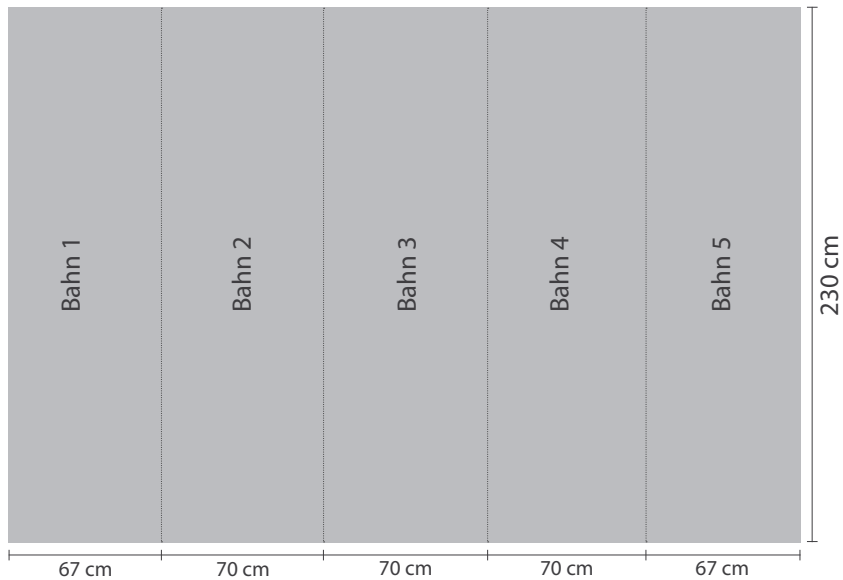

Wichtig

Bitte liefern Sie eine Datei mit den Maßen 344x230cm. Einzelbahnen werden nicht benötigt.

Transportbox Maße

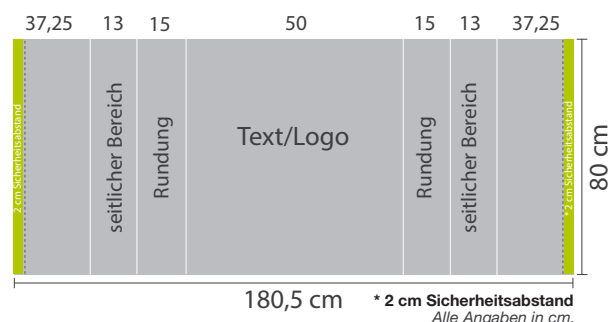

Wichtig

Bitte platzieren Sie keine wichtigen Elemente wie Schrift oder Logos an den Seiten der Datei (grün markiert), da kein nahtloser Übergang aufgrund des Klettbandverschlusses besteht.

WICHTIG: Legen Sie bitte die Daten ohne Beschnitt, Schnitt- und Passermarken an.

Faltwand „Curved“ Komplettsset groß (414 cm x 230 cm)

Bemaßungen der Druckdaten

Sichtbarkeit der Bahnen



Unser Hinweis

- der Betrachtungsabstand für die Messewände beträgt ca. 3 m mindestens aber 1m
- beim Druck können je nach Dateiformat Farbabweichungen entstehen
- wir drucken mit einer Toleranz von 0,1 bis 0,2%, daher kann es bei 230 cm Höhe eine Abweichung von 1 mm bis 5 mm geben

Die komplette Grafik setzt sich aus einzelnen Bahnen zusammen, es besteht daher kein nahtloser Übergang. Vermeiden Sie deshalb bitte, Schriften und Grafiken in den Schnittbereich der Bahnen zu setzen.

Druckmaße der einzelnen Bahnen

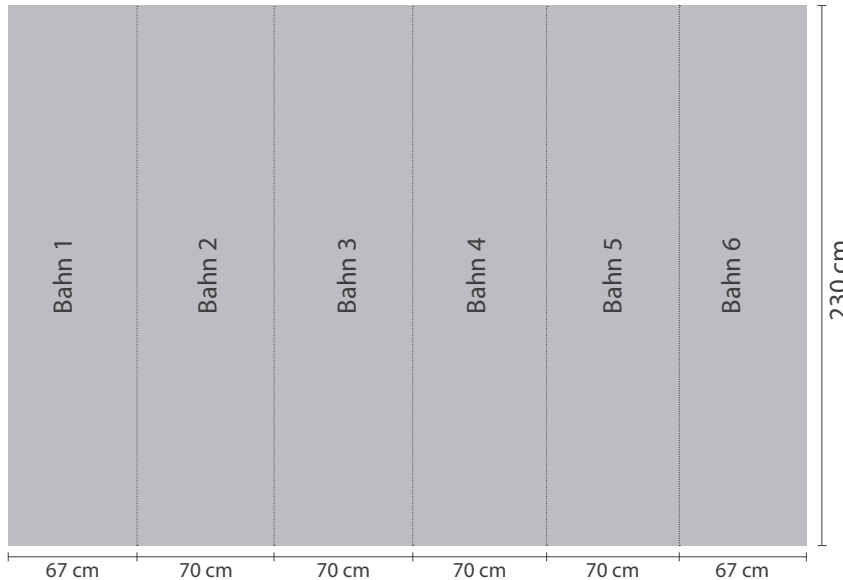

Wichtig

Bitte liefern Sie eine Datei mit den Maßen 414x230cm. Einzelbahnen werden nicht benötigt.

Transportbox Maße

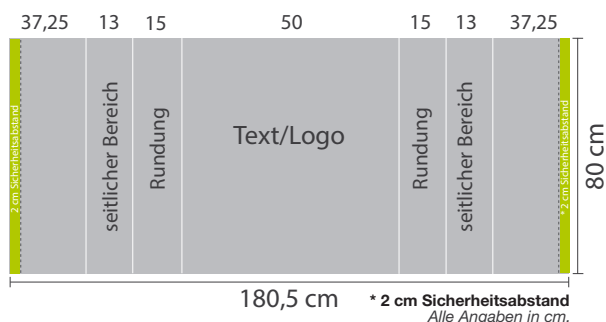

Wichtig

Bitte platzieren Sie keine wichtigen Elemente wie Schrift oder Logos an den Seiten der Datei (grün markiert), da kein nahtloser Übergang aufgrund des Klettbandverschlusses besteht.

WICHTIG: Legen Sie bitte die Daten ohne Beschnitt, Schnitt- und Passermarken an.

Faltwand „Curved“ Komplettsset mega (484 cm x 230 cm)

Bemaßungen der Druckdaten

Sichtbarkeit der Bahnen



Druckmaße der einzelnen Bahnen

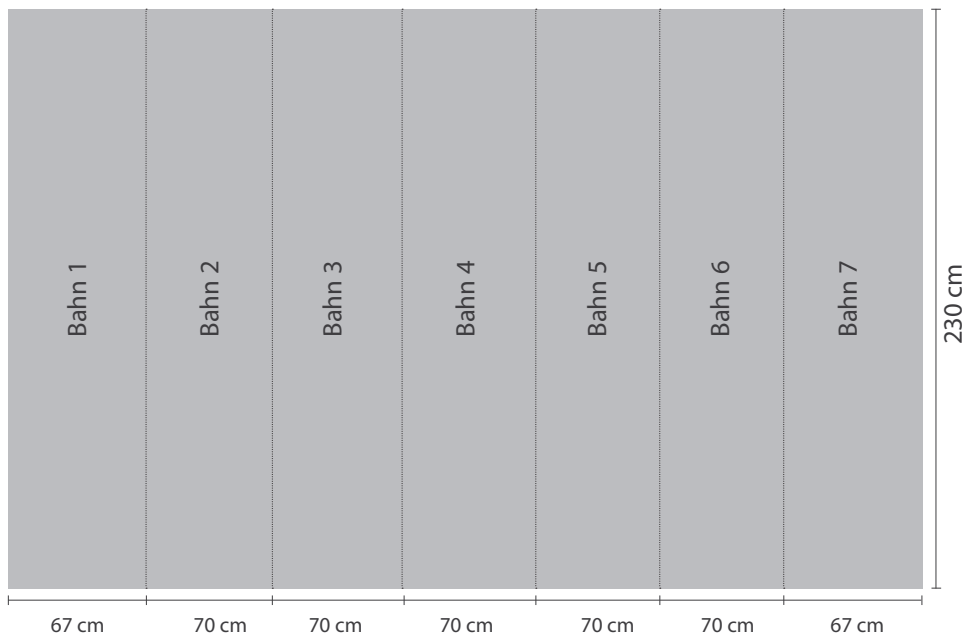

Transportbox Maße

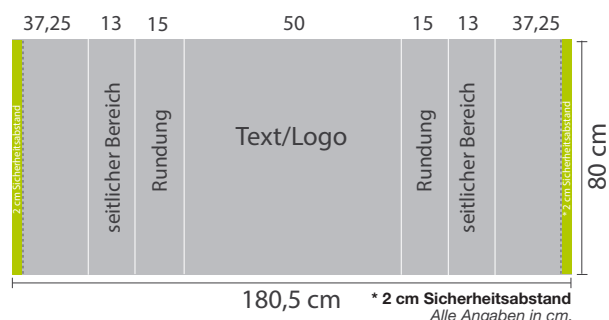

Unser Hinweis

- der Betrachtungsabstand für die Messewände beträgt ca. 3 m mindestens aber 1 m
- beim Druck können je nach Dateiformat Farbabweichungen entstehen
- wir drucken mit einer Toleranz von 0,1 bis 0,2%, daher kann es bei 230 cm Höhe eine Abweichung von 1 mm bis 5 mm geben

Die komplette Grafik setzt sich aus einzelnen Bahnen zusammen, es besteht daher kein nahtloser Übergang.

Vermeiden Sie deshalb bitte, Schriften und Grafiken in den Schnittbereich der Bahnen zu setzen.

Wichtig

Bitte liefern Sie eine Datei mit den Maßen 484x230cm. Einzelbahnen werden nicht benötigt.

Wichtig

Bitte platzieren Sie keine wichtigen Elemente wie Schrift oder Logos an den Seiten der Datei (grün markiert), da kein nahtloser Übergang aufgrund des Klettbandverschlusses besteht.

WICHTIG: Legen Sie bitte die Daten ohne Beschnitt, Schnitt- und Passermarken an.

Faltwand „Curved“

Aufbauanleitung

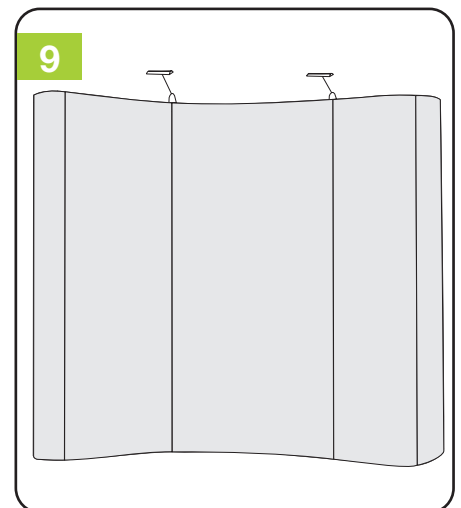
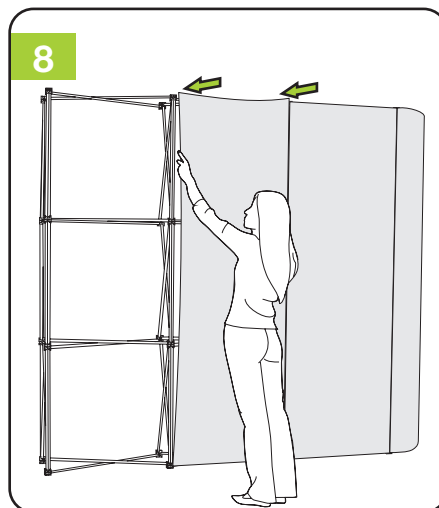
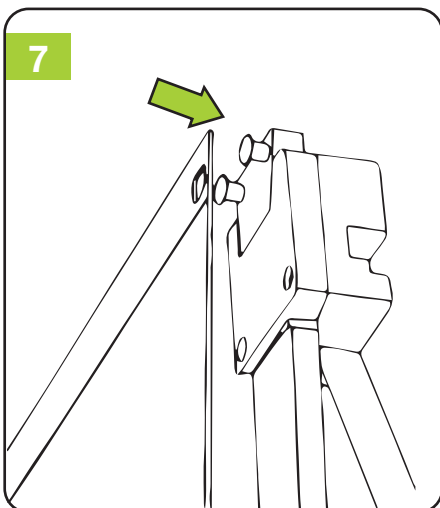
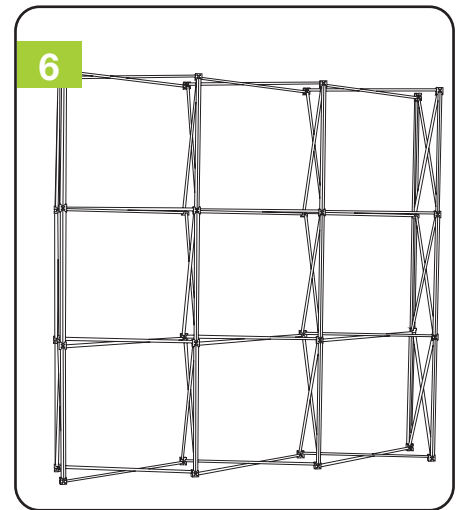
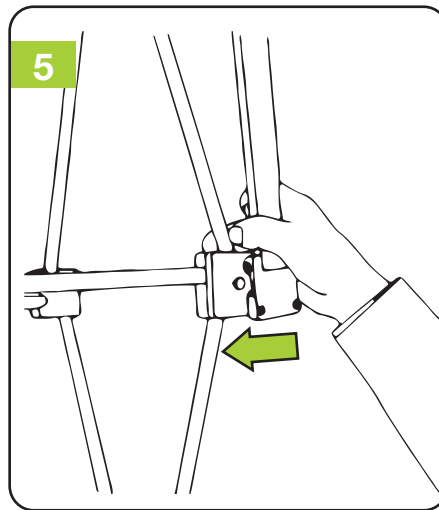
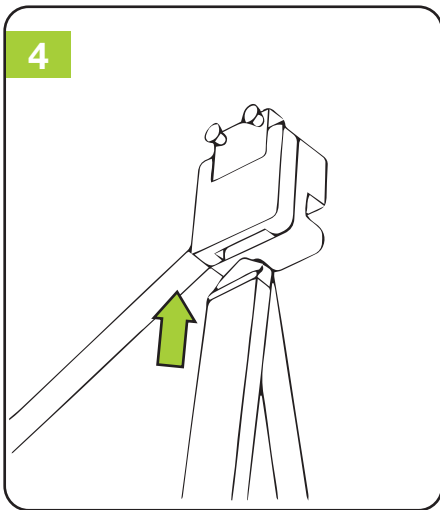
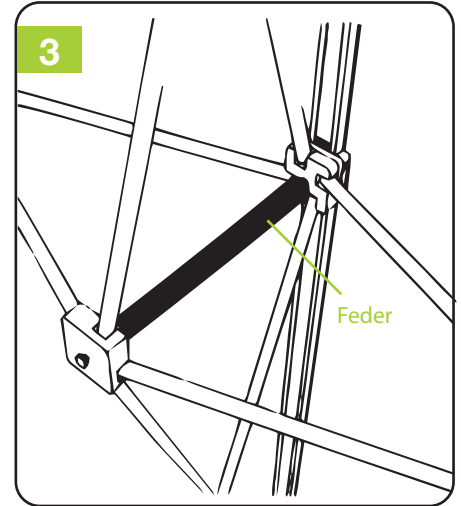
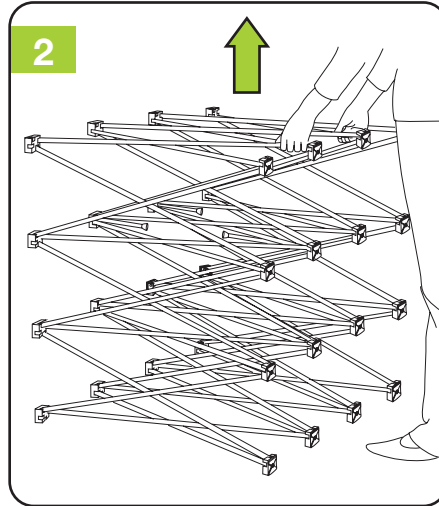
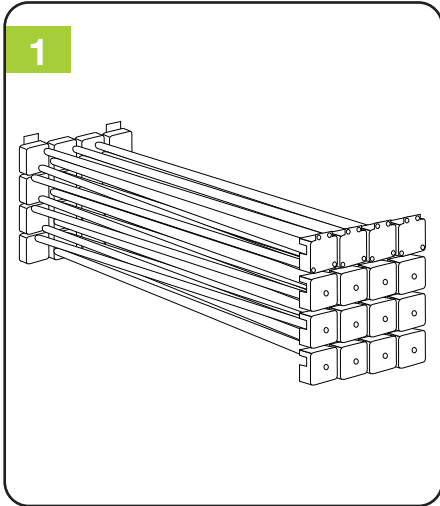

Faltwand „Curved“

Anbringung der Spotlights



Gestell komplett aufbauen, Lampen zum Schluss an den oberen Streben montieren



Plastikteil zwischen beide Streben schieben, die Lampenhalterung muss nach oben zeigen



Lampe in die Lampenhalterung am Plastikteil schieben